

HUKI 45

Dumper avec benne à déversement avant

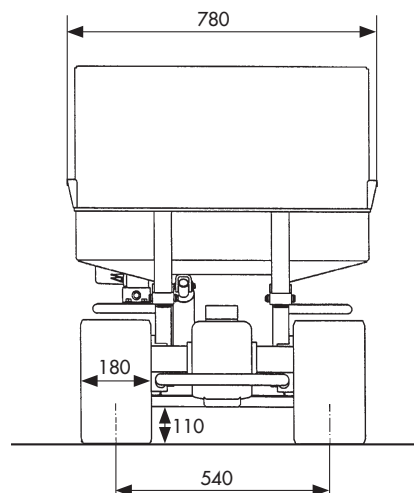
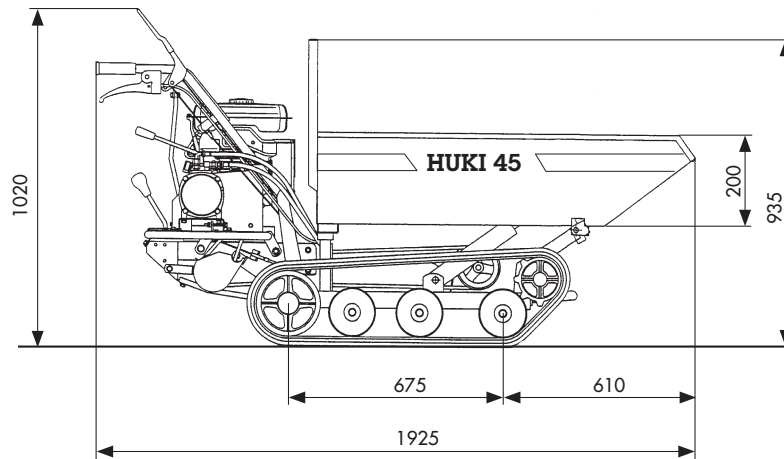

03.05.2021/AZ

HUTTER S.A. MACHINES DE CHANTIER

1607 Palézieux
Altstätten SG
6034 Inwil LU
3380 Wangen a. Aare

Rte de Granges 11
Transportstrasse 6
Industriestrasse 52
Stadthof 6

Tél. 021 781 34 20 9450
Tél. 071 757 86 70
Tél. 041 449 51 51
Tél. 032 636 03 60

CHE-105.874.797 MWST
IBAN CH69 0483 5061 9850 8100 0
www.huttersa.ch
huttersa@huttersa.ch

HUKI 45



Spécifications techniques

Dimensions totales (mm)		Poids (kg)	210
longueur	1'925	Charge utile (kg)	450
largeur	780	Vitesse - marche avant/arrière	3/ 2
hauteur	1'020	Vitesse max. (km/h) en avant et en arrière	5,4 / 3,2
Dimensions int. de la benne (mm)		Garde au sol (mm)	110
longueur	1'190	Chenilles (mm)	
largeur	735	largeur	180
hauteur	200	contact au sol	675
Volume de la benne (l)		Pression au sol (kg/cm ²)	
eau	160	vide	0.08
en butte	230	chargé	0.27
Moteur	essence, Mitsubishi GB180 1 cylindre, 4-temps, refroidi par air, 6.3 CV/ 2'000 t/min.		
Frein de direction	mâchoire de freinage		
Accouplement	courroie		
Système de bascule	hydraulique		

Description technique

Le moteur transmet sa force à la boîte à vitesse au moyen d'une courroie qui est placée entre les roues de transmissions. La mise en marche et l'arrêt de la transmission se fait simplement par la tension de la courroie. Les chenilles sont tendues par des vis.

Le HUKI 45 est équipé d'un levier de sécurité pour l'arrêt immédiat de la machine lorsque celui-ci est lâché.

Le HUKI 45 est simple et facile à conduire.

La benne basculante robuste est activée par un cylindre hydraulique à double effet.

03.05.2021/AZ

HUTTER S.A. MACHINES DE CHANTIER

1607 Palézieux Rte de Granges 11
Altstätten SG Transportstrasse 6
6034 Inwil LU Industriestrasse 52
3380 Wangen a. Aare Stadthof 6

Tél. 021 781 34 20 9450
Tél. 071 757 86 70
Tél. 041 449 51 51
Tél. 032 636 03 60

CHE-105.874.797 MWST
IBAN CH69 0483 5061 9850 8100 0
www.huttersa.ch
huttersa@huttersa.ch